



Vectron Systems AG – Fiche technique

Station de charge Vectron POS MobilePro

Septembre 2010

Caractéristiques techniques

- Station de charge pour recharge simultanée d'un terminal et de deux batteries
- Manipulation possible du terminal dans la station de charge
- Boîtier plastique PC-ABS avec fond métallique
- Alimentation courant 12-30V tolérée
- Consommation de courant dépendante de la tension
- Puissance maximale absorbée 30W
- Prise d'alimentation externe:
 - tension d'entrée 90-240V
 - tension de sortie 24V max. 1,25A
 - adaptateur spécial selon pays
- Temps de rechargement env. 2,5 h
- Intervalle de température de bon fonctionnement: 0°C - 40°C
(les batteries peuvent être rechargées à partir de 5°C seulement, pour des raisons de sécurité)
- 4 pieds caoutchouc
- Poids: env. 600 g

Certifié: CE

Contenu livraison standard

La livraison standard de la station de charge Vectron POS MobilePro comprend:

- Station de charge pour un terminal et deux batteries
- Prise d'alimentation externe
- Emballage station de charge VPOS Mobile-Pro

Dimensions

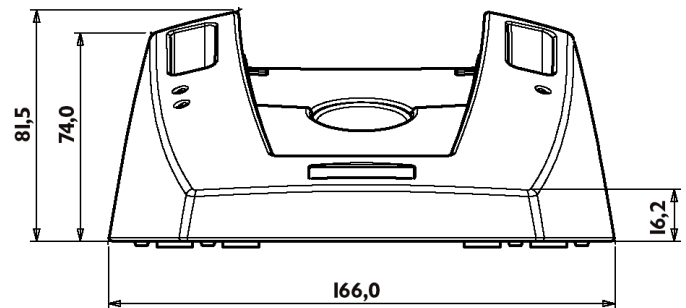

Station de charge vue de face - dimensions en mm

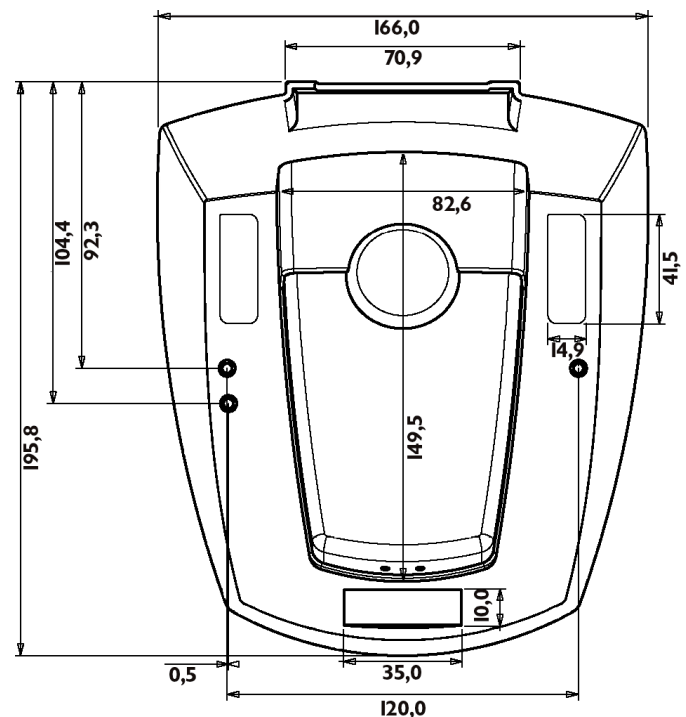

Station de charge vue d'en haut - dimensions en mm

